

## **STAVITELNÁ PRAHOVÁ OPĚRKA LRS-C PRO HYDRAULICKÝ ROZPÍNACÍ VÁLEC**

# **NÁVOD K POUŽITÍ**

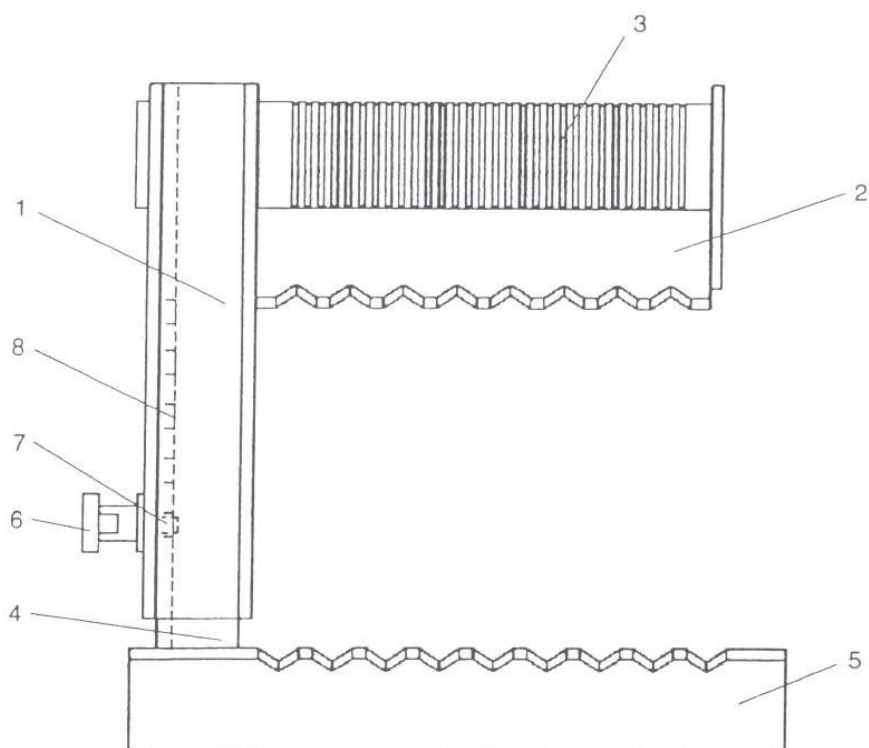

## OPĚRKA LRS-C



- 1 horní díl
- 2 horní čelist
- 3 podpěrná část
- 4 spodní díl
- 5 spodní čelist
- 6 rýhované kolečko
- 7 vytyčovací šroub
- 8 západkový otvor

## Příprava:

Abychom mohli opěrku lépe umístit, doporučuje se dveřní práh na odpovídajícím místě stisknout buď rozpínákem nebo kombinovaným nástrojem -viz obrázek.

V místě nasazení opěrky je nutné práh podložit přísl. podkladovým klínem, aby nedošlo k jeho prolomení.

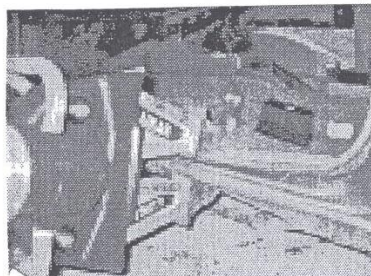

## Nasazení:

Opěrku nasadíme na dveřní práh při otevřených dveřích. Nejdříve se musí nastavit otvorová vzdálenost opěrky na příslušnou výšku dveřního prahu. Za tím účelem opěrku odložte na zem nebo na rovnou podložku. Vytýčovací šroub tahem za rýhované kolečko vytáhnout a otočením cca o 180° vytyčovací šroub v přísl. pozici zafixovat. Nyní opěrku uchopit oběma rukama a horní čelist nasadit na dveřní práh. Opěrku posouvat, pokud je to jen možné, ve směru k vozidlu, dokud uzavřená strana opěrky téměř nedolehne na dveřní práh. Využitelný spodní díl se spodní čelistí (vysouvací) posunout nahoru. Protisměrným otáčením rýhovaným kolečkem vytyčovací šroub opět uvolnit tak, že po pomalém stažení spodního dílu zapadne do následného otvoru.

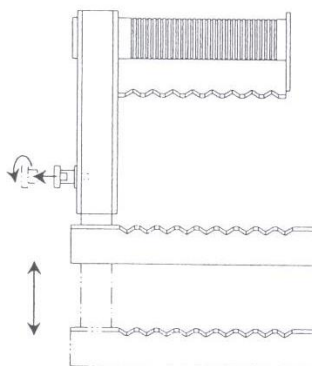

## Upozornění:

Během odtlačování v důsledku svého zvláštního tvaru a v důsledku opěrného tlaku rozpínacího válce se opěrka sklopí a tím se pevně spojí s dveřním prahem. Během toho je nutné stále dávat pozor, aby pata rozpínacího válce pokud možno stála kolmo na opěrné trubce opěrky.

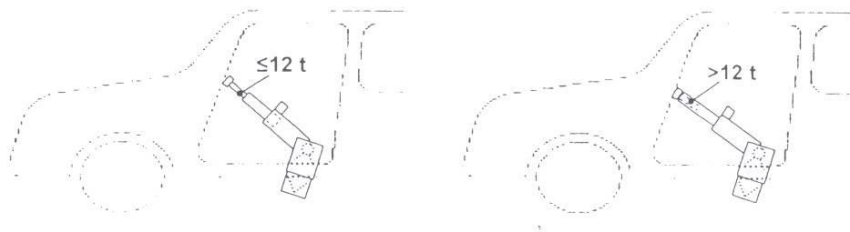
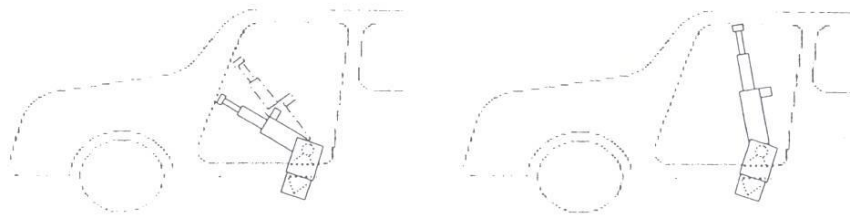

dobře

špatně

Váš obchodní partner v ČR:

**NORDSTAHL SERVIS s.r.o.**

V Lázních 395  
254 01 Jílové u Prahy

tel.: 241 096 480

tel.: 735 124 340

e-mail: [info@nordstahlservis.cz](mailto:info@nordstahlservis.cz)